

Wir danken Ihnen für den Kauf dieses Produktes aus unserem Hause.
Alle Angaben nach bestem Wissen und Gewissen, jedoch ohne Gewähr.
Allzeit gute Fahrt wünscht Ihnen Ihr KEDO -Team

Artikel-Nr.: 41311-1

XT500 60mm-Tachohalter
inkl. 4 LED-Kontrollleuchten



Set-Komponenten:

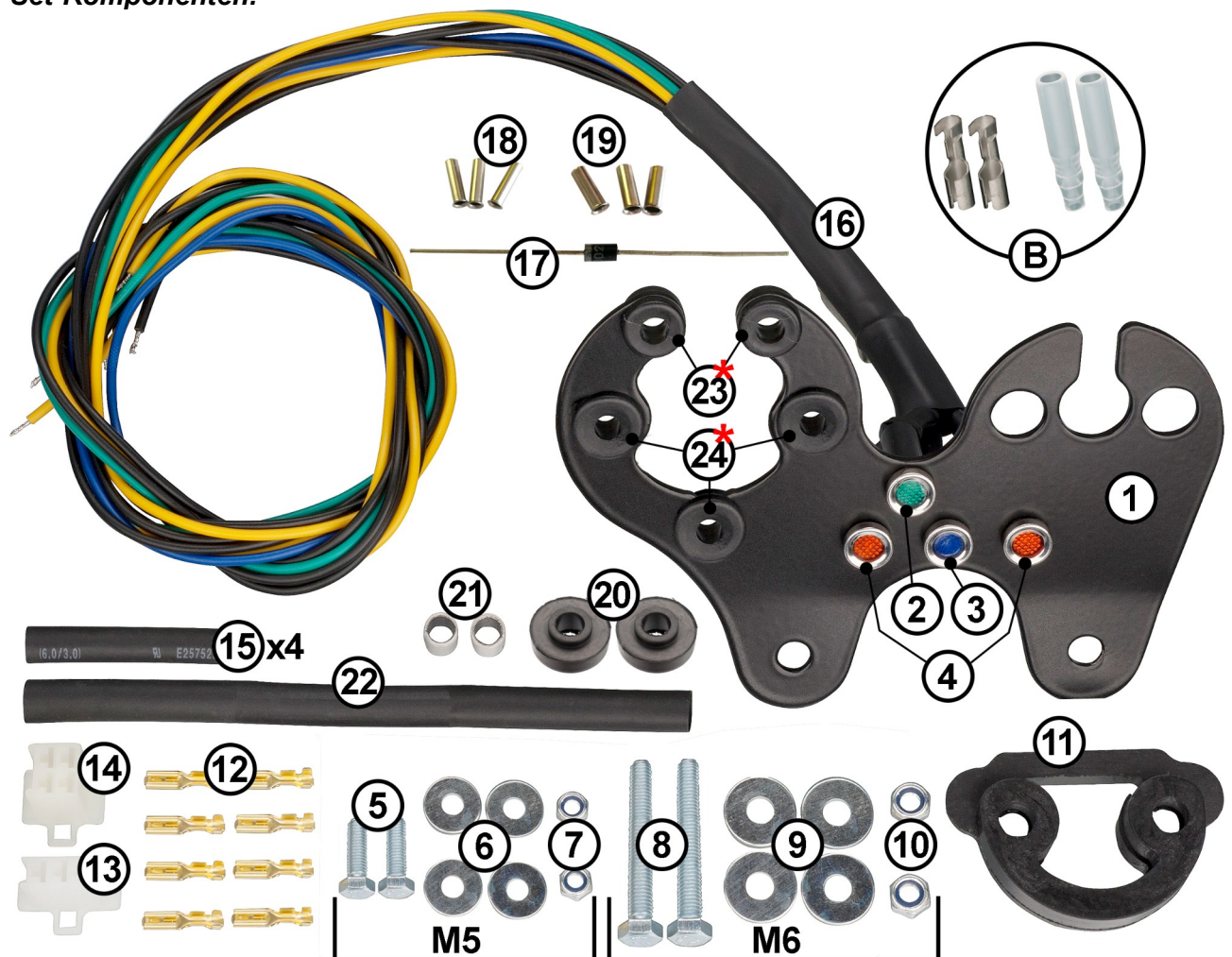

Vibrationsentkopplungen:

23 Ø12mm /

24 Ø16mm



Alle Angaben nach bestem Wissen und Gewissen, jedoch ohne Gewähr. - All information to the best of our knowledge and belief, but without guarantee.

Montage:

Original-Instrumente mit Kabelbaum, Instrumententräger und Zündschloss demontieren.

Den Tachohalter (1) wie in obiger Abbildung mit den Kontrollleuchten (2), (3) und zwei mal (4) versehen, die Kabel so weit kürzen, dass man im montierten Zustand bequem am Lampentopf arbeiten kann (**Achtung: Die Kabelreste werden z.T. noch benötigt**).

Den schmaleren der beiden Schrumpfschläuche (22) in vier gleichgroße Stücke (ca. 4cm) aufteilen.

Diese Schrumpfschlauchabschnitte über die Sockel der LEDs schieben und schrumpfen. Anschließend den Kabelstrang der LED-Leuchten mit dem breiteren Schrumpfschlauch (16) zusammenfassen (**Achtung: Diesen Schrumpfschlauch noch nicht schrumpfen! Sollte zur besseren Zuordnung der schwarzen Kabel „verschiebbar“ bleiben**).

Die Gummidämpfer (23) und (24) wie gezeigt einsetzen.

Den so vorbereiteten Halter analog zum originalen Instrumententräger mit den Schrauben (8), den U-Scheiben (9) und den Muttern (10) unter der oberen Gabelbrücke befestigen.



Die beiden Gummidämpfer (20) jeweils mit einer Dämpferbuchse (21) versehen.

Den mitgelieferten großen Gummidämpfer (11) gemäß Abbildung beschneiden und den originalen Dämpfer durch diesen ersetzen.

Das Zündschloss gemäß folgendem Bild (Schrauben (5) und zwei U-Scheiben (6)) auf dem Träger befestigen. Vom abgebauten Zündschloss wird nur das Zündschloss selbst benötigt.

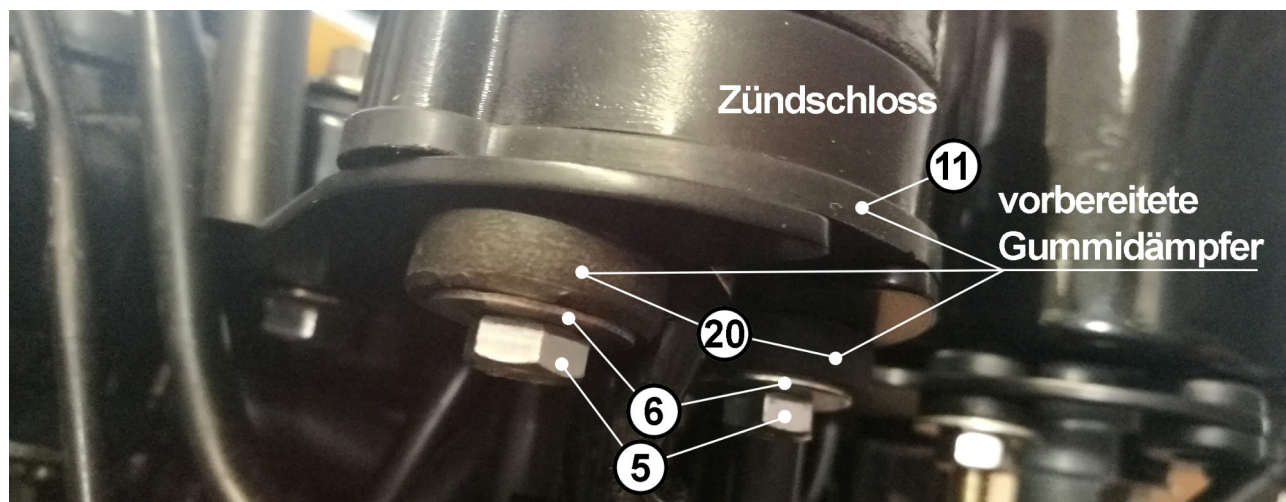

Anschließend einen 60mm - Tachometer mit den selbstsichernden Muttern (7) und zwei Unterlegscheiben (6) auf dem Halter befestigen und an die Tachowelle anschließen.

Sollten die Befestigungsbolzen des Tachos mit jeweils einer Muttern fixiert sein, so werden diese Muttern mit in die beiden seitlichen Gummidämpfer (24) hinein gesteckt. Der dritte Dämpfer (24) wird bei den meisten Tachos für die Kabelführung benötigt.

Verkabelung:

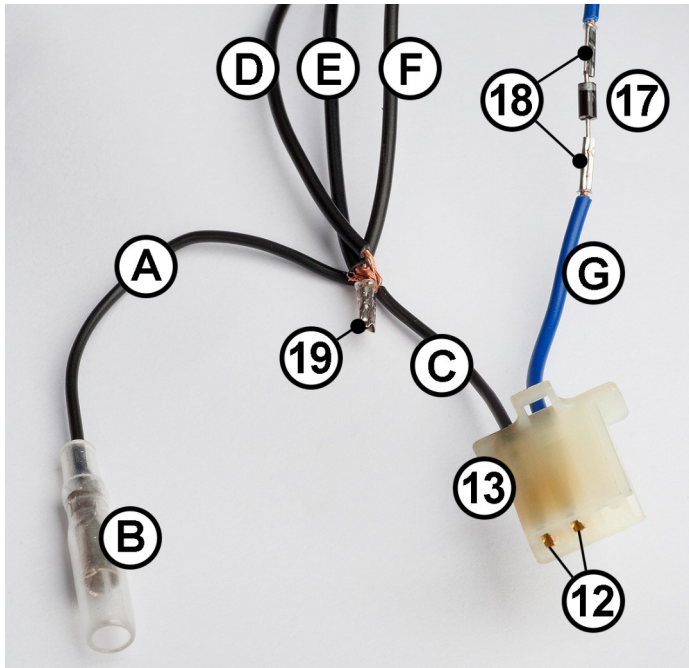

Einen 7cm schwarzen Kabelrest (A) einseitig mit Japan-Buchse (B) versehen. Auf der anderen Seite 1cm abisoliert. 5cm schwarzen Kabelrest (C) einseitig mit Buchsenkontakt (12) versehen und wie auf der Abbildung ersichtlich in 3fach-Buchse (13) einklicken. Auf der anderen Seite 1cm abisoliert. Massekabel (schwarz) (D),(E) & (F) von den Blinker-Kontroll-LEDs (4) links & rechts und der Fernlicht-LED (3) ca. 1cm abisoliert. Die fünf abisolierten Enden verdrehen und mit der größeren Aderendhülse (19) vercrimpen (Crimpzange benutzen, alternativ Kombizange mit geriffelten Backen). In die Plusleitung der Fernlichtkontroll-LED (blau) (G) die mitgelieferte Diode (17) in der richtigen Richtung einsetzen.

Achtung Einbaurichtung: Auf den silbernen Ring der Diode achten und analog zur Abbildung einsetzen. Die Anschlussdrähte der Diode auf 1cm kürzen und mit den kleineren Aderendhülsen (18) vercrimpen. *Vor dem Crimpen* eins der Schrumpfschlauchstücke (15) auf das blaue Kabel ziehen! Das blaue Kabel (G) abschließend mit Buchsenkontakt (12) versehen und wie auf der Abbildung ersichtlich in 3fach-Buchse (13) einstecken.

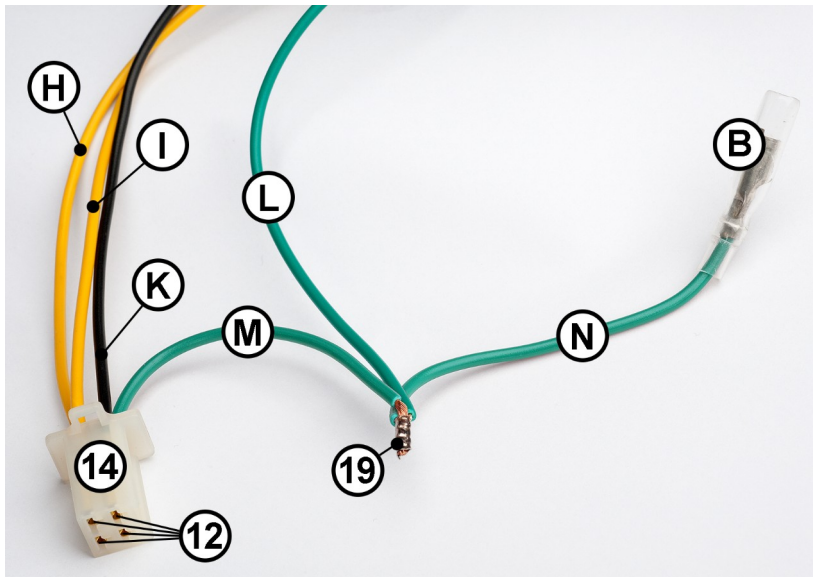

Plusleitung der Kontroll-LED des **linken** Blinkers (H) mit Buchsenkontakt (12) versehen und wie auf der Abbildung ersichtlich in 4fach-Buchse (14) einklicken (unten links von vorne).

Plusleitung der Kontroll-LED des **rechten** Blinkers (I) mit Buchsenkontakt (12) versehen und wie auf der Abbildung ersichtlich in 4fach-Buchse (14) einklicken (oben links von vorne).

Massekabel der Leerlaufkontroll-LED (K) mit Buchsenkontakt (12) versehen und wie auf der Abbildung ersichtlich in 4fach-Buchse (14) einklicken (oben rechts von vorne).

Plusleitung (grün) der Leerlaufkontroll-LED (L) 1cm abisoliert.

5cm grünen Kabelrest (M) einseitig mit Buchsenkontakt (12) versehen und wie in der Abbildung ersichtlich in 4fach-Buchse (14) einklicken (unten rechts von vorne). Auf der anderen Seite das grüne Kabelstück 1cm abisoliert.

10cm grünen Kabelrest (N) einseitig mit Japan-Buchse (B) versehen. Auf der anderen Seite 1cm abisoliert.

Die beiden grünen Kabelreste (M), (N) und das grüne Kabel (L) wie auf der Abbildung ersichtlich verdrehen und mit der größeren Aderendhülse (19) vercrimpen.

Tipp:

- Jetzt alle Crimpstellen für optimale Haltbarkeit verlöten.
- Schrumpfschlauchstück (15) über der Diode schrumpfen.
- Beide Crimp-Stellen mit Schrumpfschlauchstücken (15) versehen, das überstehende Ende abschneiden und im heißen Zustand zusammendrücken.
- Den breiteren Schrumpfschlauch (16) möglichst weit herauf schieben und schrumpfen.

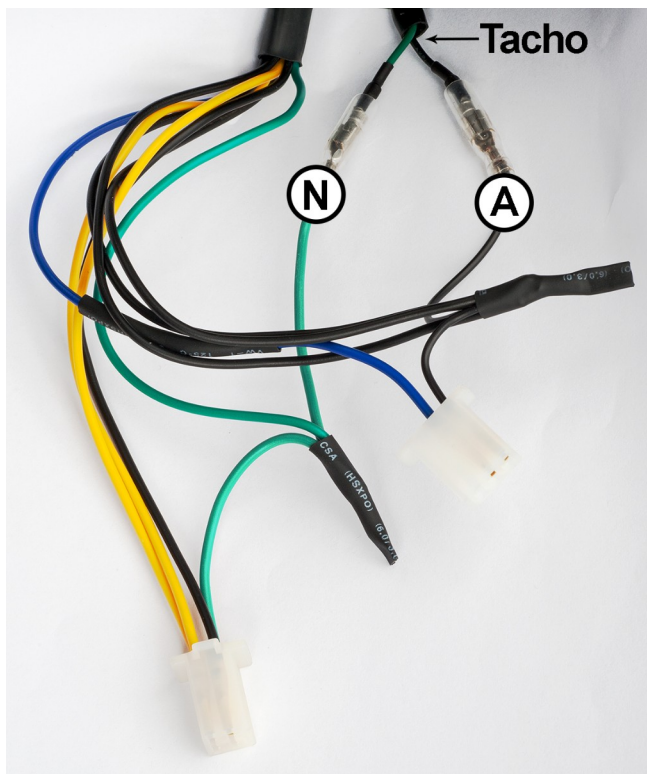

Die beiden mit den Japan-Buchsen versehenen Kabel (N) und (A) mit den Japan-Steckern des Daytona-Tachos verbinden.

Auf Polung achten: grünes auf grünes Kabel (N) und schwarzes auf schwarzes Kabel (A).

3fach-Buchse (13) und 4fach-Buchse (14) in die jeweiligen Stecker am Original-Kabelbaum stecken.

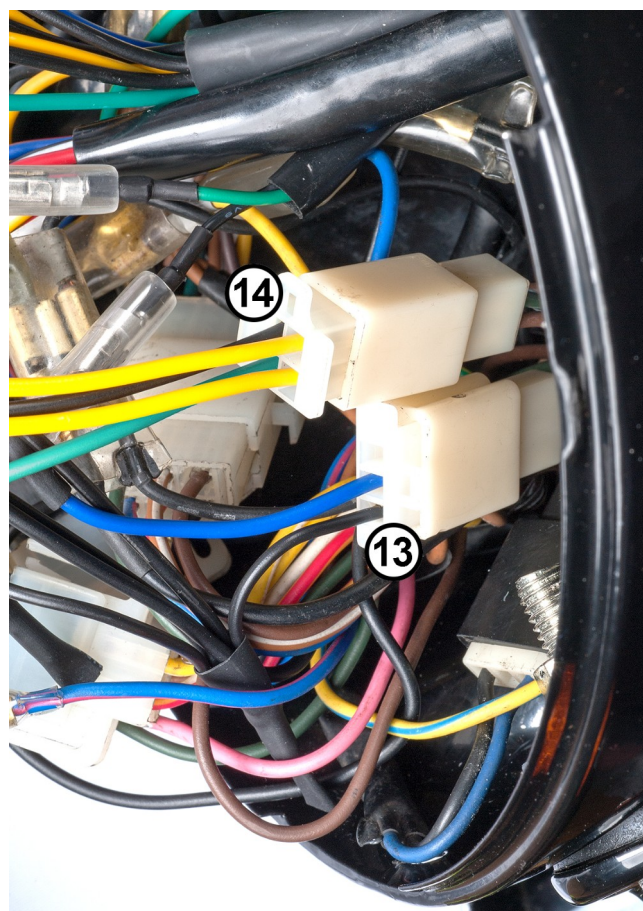

Alle Angaben nach bestem Wissen und Gewissen, jedoch ohne Gewähr. - All information to the best of our knowledge and belief, but without guarantee.