

Wir danken Ihnen für den Kauf dieses Produktes aus unserem Hause.  
Alle Angaben nach bestem Wissen und Gewissen, jedoch ohne Gewähr.  
Allzeit gute Fahrt wünscht Ihnen Ihr KEDO -Team

Artikel-Nr.: 50183

XT500-Heckumbau TT-Style

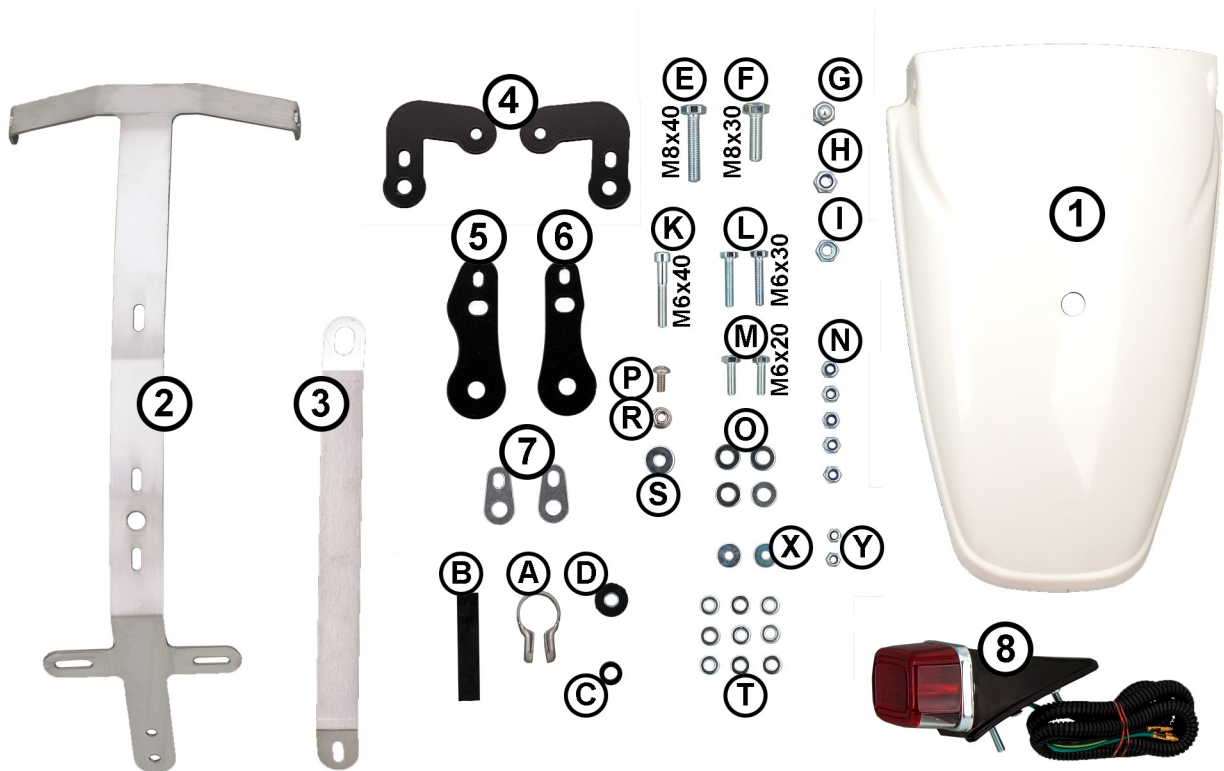

**Bohrungen für das Rücklicht:**

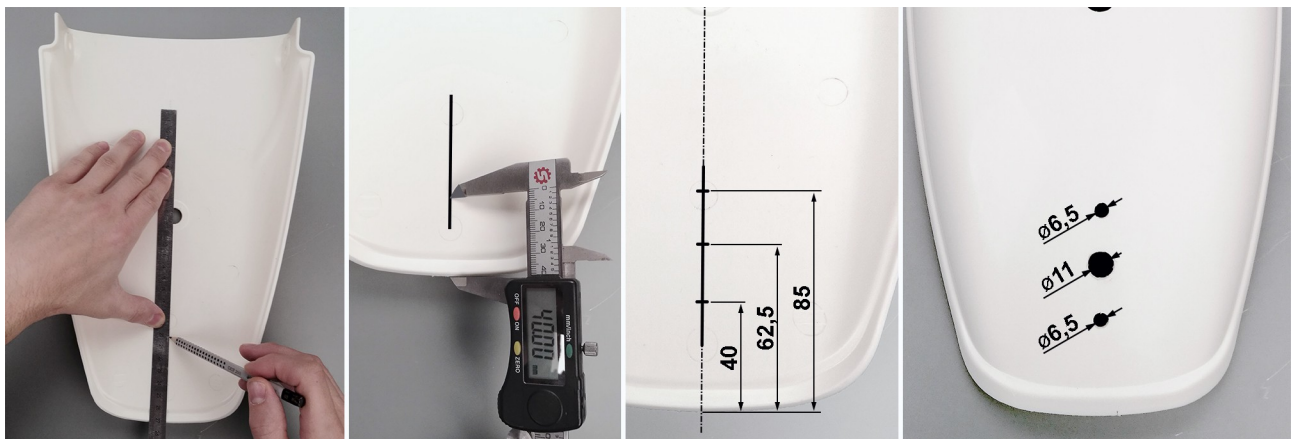

Mittellinie einzeichnen...

...Position der Bohrungen einzeichnen...

...Bohren

### Kotflügel vorbereiten:

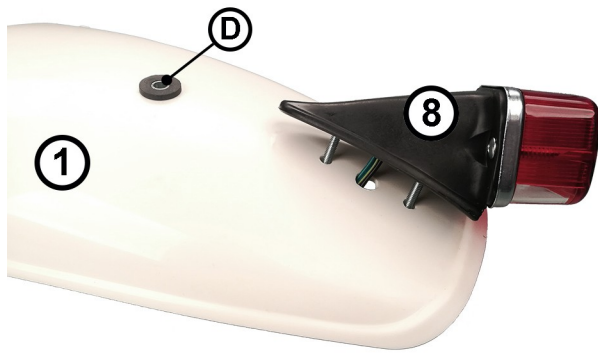

Den Gummidämpfer (D) inkl. der Buchse in den Kotflügel (1) einsetzen.

Das Rücklicht (8) in die Bohrungen einsetzen.

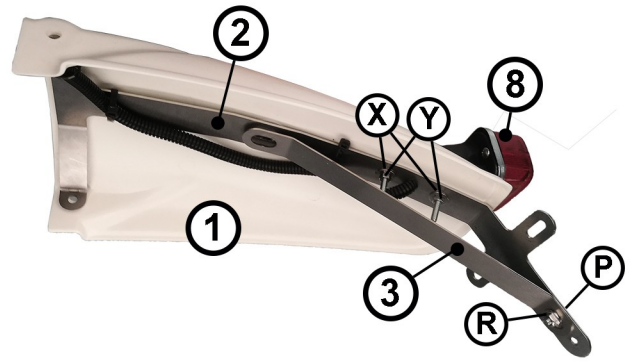

Den Kennzeichenhalter (2) in den Kotflügel (1) legen und das Rücklicht mit den U-Scheiben (X) und den selbstsichernden Muttern (Y) fixieren.

Die Stützstrebe (3) mit der Schraube (P) und der Mutter (R) locker mit dem Halter (2) verbinden.

### Rahmenhalterung vorbereiten:

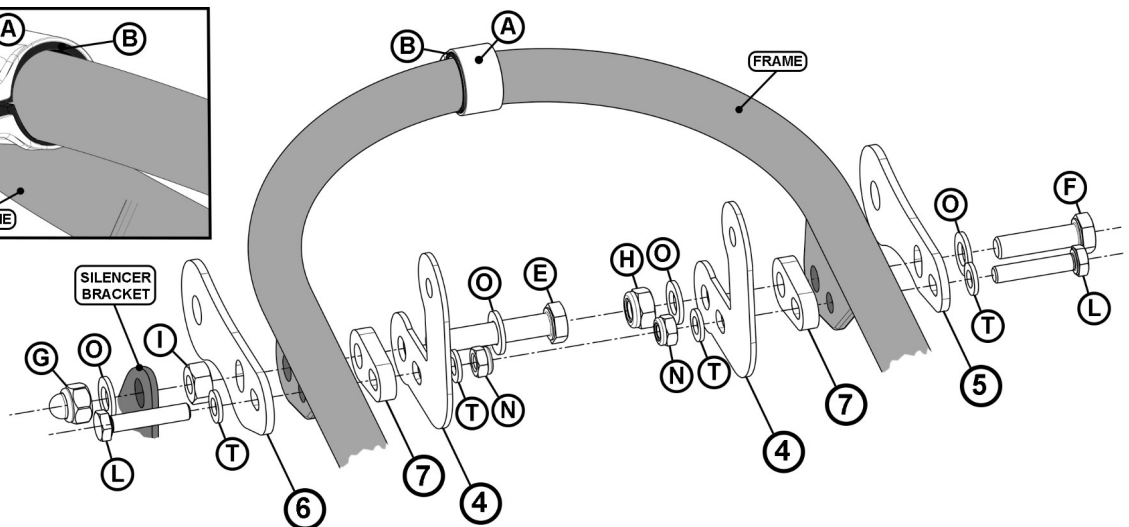
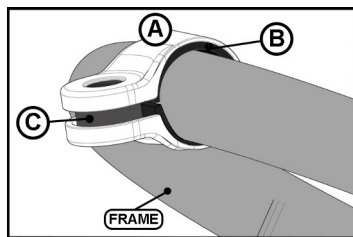

Die vorderen Halterungen (4) wie in der Skizze gezeigt montieren. Die Halterungen (5) und (6) dienen als Halter für die originalen XT-Blinker. Sämtliche Schraubverbindungen zunächst nur leicht anziehen, damit sie justierbar bleiben.

Das mitgelieferte Gummi (B) in die Schelle (A) einlegen, diese um den Rahmen herum legen und leicht zusammen drücken. Die Buchse (C) zwischen die Schellenenden legen, um ein zu weites Zusammenziehen zu vermeiden.



## Einsetzen des Kotflügels:

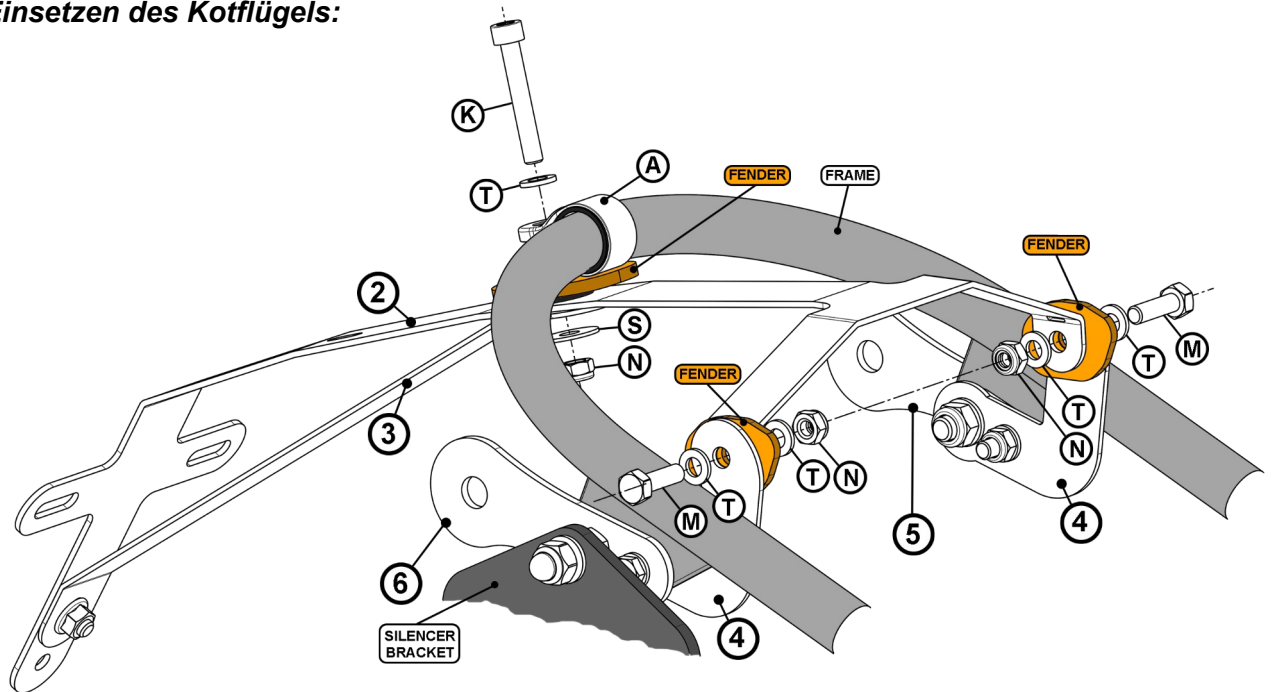

Den vorbereiteten Kotflügel von hinten in den Rahmen einschieben und an den vormontierten vorderen Haltern (4) verschrauben. Den hinteren Haltepunkt bildet die bereits auf den Rahmen gesetzte Schelle (A). Hier werden der Kotflügel, der Kennzeichenhalter (2) und die Stützstrebe (3) befestigt.

Den Kotflügel und die Blinkerhalter (5) & (6) ausrichten und sämtliche Verschraubungen fest anziehen.

Zum Schluss die Blinker an die Blinkerhalter (5) & (6) montieren.



Alle Angaben nach bestem Wissen und Gewissen, jedoch ohne Gewähr. - All information to the best of our knowledge and belief, but without guarantee.